

Uninterruptible Power Supply Buku Petunjuk Pemakaian

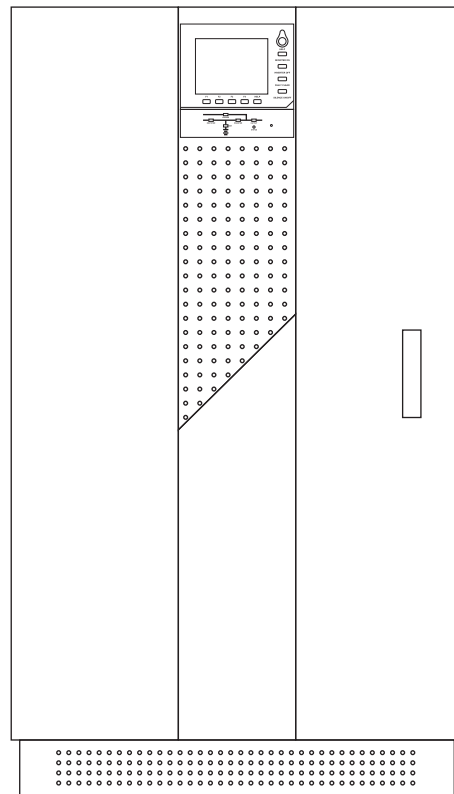

10-80KVA

ICA

Prakata

Salam kepada pengguna produk kami, silakan baca petunjuk ini secara menyeluruh. Mencakup instruksi-instruksi keselamatan saat instalasi maupun saat UPS tiga-fase ini beroperasi.

Instalasi dan pemeliharaan harus dilakukan oleh teknisi yang berkompeten. UPS dirancang hanya untuk penggunaan komersial atau industri, tidak diperbolehkan untuk peralatan pendukung kehidupan listrik. Ini adalah jaminan dari kerusakan yang disebabkan oleh deregulasi.

Catatan: Ini adalah subjek untuk membuat perubahan pada produk yang dijelaskan dalam panduan ini setiap saat dan tanpa pemberitahuan sebelumnya karena alasan perbaikan. Silakan hubungi kami atau informasi terbaru.

DAFTAR ISI

Fungsi dan Karakteristik	1
Instruksi Keselamatan	2
Penyimpanan	3
Lingkungan Instalasi	3
Persiapan Instalasi	3
Koneksi	5
Proses Start-Up	6
Proteksi Internal	6
Mode Operasi	7
Spesifikasi Teknik	11
Panel Kontrol	12
Lampiran	17
Operasi Paralel	17
Struktur	18
Dimensi	20

Fungsi dan Karakteristik

1. Full digital

Teknologi full digital berdasarkan DSP ganda, menghilangkan nol melayang umum oleh analog, membuatnya mudah diperbarui dan perawatan; nyaman digunakan berkat metode pengendalian modern; manajemen logika yang canggih; menyediakan antarmuka interaktif yang kaya.

2. Keandalan

Keandalan *rectifier* yang tinggi dengan Thyristor fase-terkontrol, modul IGBT berbasis inverter *full-bridge*; trafo isolasi inverter; baterai terhubung langsung ke DC BUS, waktu transfer dari utilitas ke baterai mencapai nol; SCR berbasis saklar statis, waktu transfer dari inverter ke bypass dan sebaliknya mencapai nol

3. Karakteristik input dan output yang baik

Daya input, manfaat koneksi generasi dan transfer daya batas daya pembangkit modus, rentan tegangan input yang lebar, sesuai dengan kebanyakan standar tegangan: 380V / 400V / 415V 50Hz / 60Hz; Output PF 0,9 (lag);

4. Manajemen baterai professional

Transisi auto cerdas antara *equalizing charge* dan *floating charge*; prediksi waktu *backup* baterai, *self-test* secara periodik; memperpanjang daya tahan baterai.

5. Modus parallel N+X

Hanya menghubungkan kabel parallel dan melakukan beberapa pengaturan dapat mencapai modus parallel, *master* dapat diatur sesuka hati, ketika *master* terjadi *fault*, salah satu *slave* otomatis akan menjadi *master*.

6. Sinkronisasi Bus Beban (LBS)

LBS menyadari sinkronisasi dua sistem, memberikan keandalan yang tinggi dari STS untuk sistem catu daya ganda.

7. Perlindungan sempurna

Proteksi tegangan-lebih, proteksi frekuensi-lebih, proteksi arus-lebih, proteksi tegangan bus berlebih, proteksi suhu berlebih, tambahan proteksi kegagalan catu daya, proteksi beban-lebih pada output, proteksi hubung-singkat pada output, *shutdown* darurat.

8. Pemantauan sempurna

RS232 dan RS485, panel LCD layar besar, bagian monitor memonitor status dari perintah UPS, transfer, mencatat peristiwa kegagalan dalam rekaman, dan berkomunikasi dengan komputer.

Instruksi Keselamatan

Manual ini berisi instalasi dan operasi, harap disimpan!

Ada tegangan berbahaya dan suhu tinggi di dalam UPS. Selama instalasi, operasi dan pemeliharaan, silakan mematuhi petunjuk keselamatan lokal dan hukum relatif, selain itu akan menyebabkan cedera atau kerusakan peralatan personil. Instruksi keselamatan dalam manual ini sebagai pelengkap dari petunjuk keselamatan lokal.

1. Ada arus bocoran yang tinggi di dalam, jadi hubungkan utilitas terlebih dahulu ke bumi.
2. Meskipun utilitas sedang tidak terhubung, masih ada tegangan AC pada output, jadi silakan buka semua switch dalam panel depan ketika memutuskan output dari UPS.
3. Jangan membuka penutup UPS, ada risiko sengatan listrik.
4. Penggantian baterai harus dilakukan oleh profesional. Bagian dalam baterai mungkin mengandung bahan-bahan beracun, jadi baterai limbah harus dikirim ke departemen khusus untuk pengolahan yang tepat. Jangan membuka atau merusak baterai. Dilarang menghubungkan-singkat, atau dapat menyebabkan ledakan, api dan korosi, yang dapat merugikan orang.
5. Saat mengganti sekering, silakan gunakan sekering dari spesifikasi yang sama.
6. Semua pemeliharaan internal yang harus dilakukan oleh orang yang terlatih secara profesional.
7. Semua jalur komunikasi harus menggunakan kabel terlindung untuk melindungi sinyal dari gangguan. Dalam lingkungan perumahan, produk ini dapat menyebabkan gangguan radio, oleh karena itu beberapa langkah yang tepat harus diambil. Misalnya, tempatkan UPS dengan beberapa jarak untuk mengurangi gangguan.



Jangan buang sisa kemasan produk ini sebagai limbah rumah tangga: Bawa ke tempat pengumpulan untuk didaur ulang.

Untuk informasi tentang tempat daur ulang terdekat, hubungi petugas pembuangan limbah setempat.

Pembuangan produk

UPS berisi bahan internal yang (dalam kasus pembuangan) dianggap LIMBAH BERACUN dan BERBAHAYA, seperti papan sirkuit elektronik dan baterai. Perlakukan bahan-bahan ini sesuai dengan undang-undang yang berlaku dengan merujuk pada personel servis yang berkualifikasi. Pembuangan yang tepat berkontribusi untuk menghormati lingkungan dan kesehatan manusia.

Penyimpanan

Tempat penyimpanan harus memenuhi persyaratan sebagai berikut:

Suhu: $0^{\circ}\text{C} \sim 40^{\circ}\text{C}$ ($32^{\circ}\text{F} \sim 104^{\circ}\text{F}$)

Kelembaban relatif: 98%

Lingkungan Instalasi

Ketika memilih ruang instalasi, harap perhatikan hal berikut:

1. Tempat harus kering, bersih dan berventilasi baik.
2. Periksa apakah lantai cukup kuat untuk menanggung berat UPS dan kotak baterai.
3. Periksa apakah ruang cukup besar untuk instalasi dan pemeliharaan.
4. Ketika UPS sedang berjalan, periksa apakah suhu lingkungan antara $0^{\circ}\text{C} \sim 40^{\circ}\text{C}$.
5. Suhu yang dianjurkan adalah antara $20^{\circ}\text{C} \sim 25^{\circ}\text{C}$. Kehidupan operasi dari baterai menurun karena suhu yang meningkat. kenaikan suhu 10°C , hidup akan setengahnya.
6. Jangan menempatkan mesin langsung di bawah sinar matahari atau dekat sumber panas.

Dalam rangka memenuhi persyaratan di atas, maka perlu untuk menghilangkan panas UPS, dua metode dapat digunakan:

Ventilasi alami

Pendingin ruangan (sistem AC)

Persiapan Instalasi

1. Buka kemasan dengan hati-hati, jangan merusak kemasan asli, periksa apakah mesin rusak dalam perjalanan. Jika ditemukan kerusakan, jangan memulai mesin dan segera informasikan kepada kurir dan dealer.
2. Periksa apakah peralatan sesuai dengan yang anda pesan.

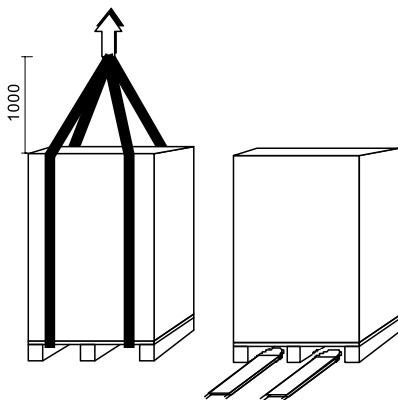

Silakan membawanya dengan cara yang tepat.

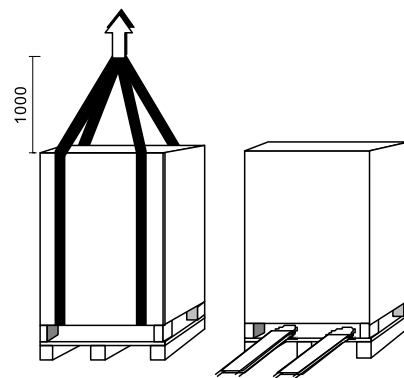

Dibongkar dari palet.

Penempatan

Ketika menempatkan UPS, ingatlah hal berikut:

1. Beri ruang setidaknya 1m di depan mesin untuk pemeliharaan.
2. Beri ruang setidaknya 50cm di belakang mesin untuk ventilasi yang baik.
3. Beri ruang setidaknya 20cm di kedua sisi mesin untuk pemeliharaan.
4. Jangan meletakkan benda apapun di atas UPS.

10-40K

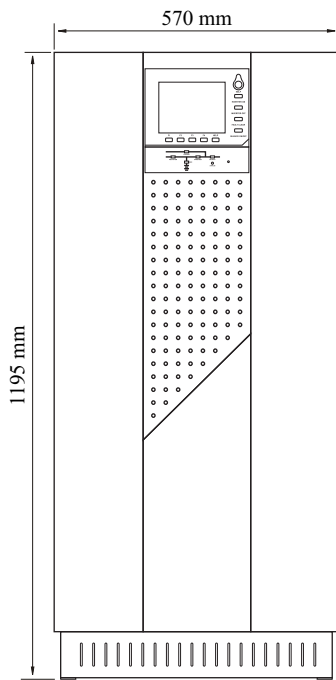

Tampak depan

60-80K

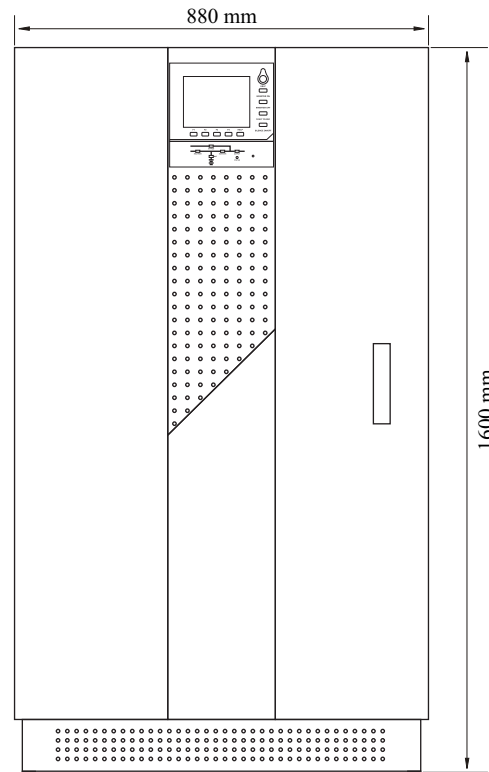

Tampak depan

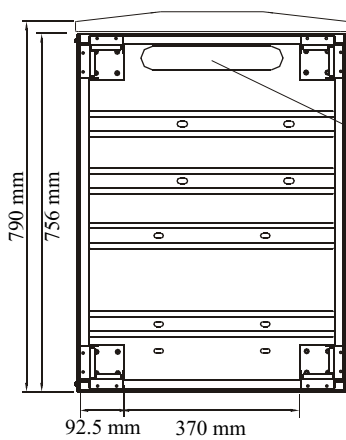

Tampak bawah

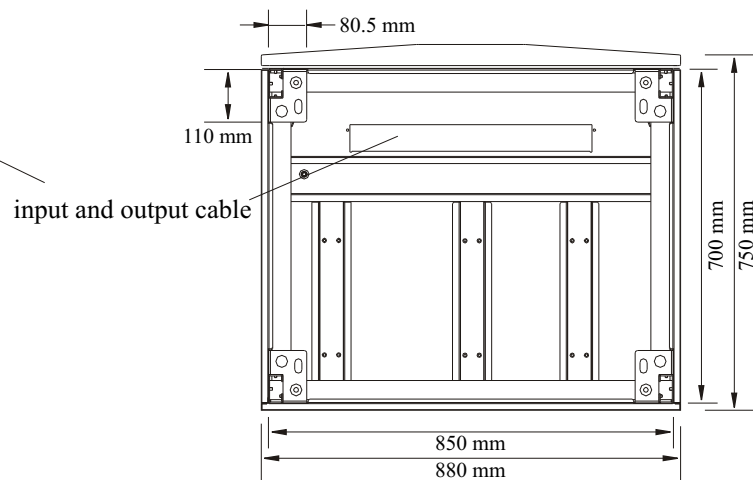

Tampak bawah

Koneksi

Hanya jika UPS terputus dari utilitas dan switch dalam kondisi off, koneksi dapat dilakukan. Buka panel switch.

Langkah pertama: hubungkan kawat tanah ke bar grounding

Koneksi MAINS dan BEBAN

10~80kVA (MAINS dan BYPASS tergabung)

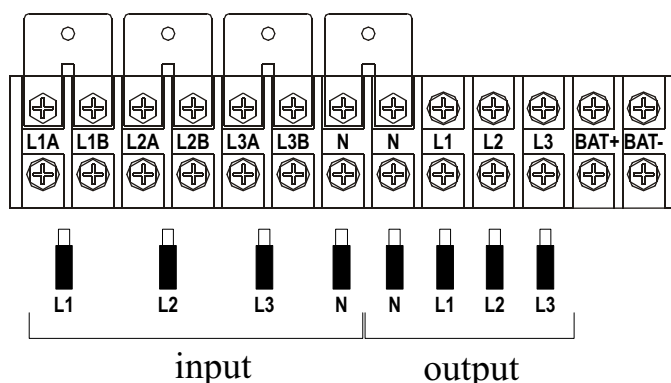

L1A, L2A, L3A, N : input mains
 L1B, L2B, L3B, N : input bypass
 LxA = LxB, input mains dan input bypass digabungkan

Untuk ukuran kabel input dan output, silakan lihat tabel (ukuran maksimum dalam kurung).

kVA	Ukuran (mm ²)		
	Input	Ground	Output
	L1/L2/L3/N	PE	L1/L2/L3/N
10	6 (10)	6 (10)	6 (10)
15	6 (10)	6 (10)	6 (10)
20	10 (16)	10 (16)	10 (16)
30	16 (25)	16 (25)	16 (25)
40	25 (35)	25 (35)	25 (35)
60	35 (50)	35 (50)	35 (50)
80	35 (50)	35 (50)	35 (50)

10~80kVA (MAINS dan BYPASS terpisah)

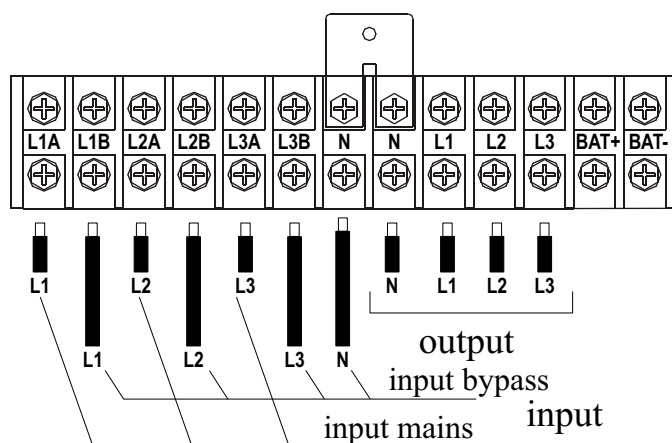

L1A, L2A, L3A, N : input mains
 L1B, L2B, L3B, N : input bypass
 Koneksi antara LxA dan LxB diputuskan

Proses Start-Up

Setelah selesai koneksi dan pemeriksaan, pastikan saklar input UPS ditutup.

Peringatan:

Mungkin terdapat tegangan pada output selama operasi berikut. Silakan buka saklar yang terhubung ke beban jika perlu.

1. Tutup SWBY dan SWOUT UPS.

LCD mulai berjalan. Ketika UPS dimulai, pada awalnya akan bekerja di mode bypass. Saat ini, status indikator led adalah sebagai berikut: led bypass (BYPASS) dan led output (OUTPUT) nyala hijau, led baterai (BAT.) nyala merah, led peringatan (STATUS) nyala kuning.

2. Tutup SWIN

Rectifier mulai bekerja, led (RECTIFIER) hijau berkedip. Sekitar 15 detik kemudian, *rectifier* bekerja normal, dan led hijau menyala.

3. Periksa tegangan bus DC dan polaritas baterai, kemudian tutup saklar baterai eksternal.

4. Ketika sistem mendeteksi kehadiran baterai, led merah baterai (BAT.) padam.

5. Periksa dan buka saklar *internal maintenance bypass* (SWMB).

6. Tekan tombol INVERTER ON dan tahan selama minimal 2 detik.

Inverter mulai bekerja, ketika inverter sinkron dengan bypass, led inverter (INVERTER) berkedip. Ketika inverter bekerja, UPS beralih ke mode inverter dari mode bypass.

Sekarang, led bypass (BYPASS) padam dan led inverter menyala hijau.

7. Pastikan bahwa tidak ada pesan alarm yang tampil di layar LCD, dan led status adalah sebagai berikut: RECTIFIER / INVERTER / OUTPUT menyala hijau, yang lainnya padam.

Proteksi Internal

Spesifikasi sekering dan saklar terpasang di jalur input dan output adalah sebagai berikut, sekering harus diganti dari jenis yang sama.

kVA	Pemutus		Saklar	Sekering
	SWIN	SWBY	SWOUT	BATTERY / FUSE
10	40A (3P) C	40A (3P) C	32A (3P)	63A/660V (aR)
15	40A (3P) C	40A (3P) C	32A (3P)	63A/660V (aR)
20	63A (3P) C	63A (3P) C	32A (3P)	63A/660V (aR)
30	80A (3P) C	80A (3P) C	63A (3P)	120A/660V (aR)
40	80A (3P) C	80A (3P) C	63A (3P)	140A/660V (aR)
60	125A (3P) C	125A (3P) C	100A (3P)	140A/660V (aR)*2
80	125A (3P) C	125A (3P) C	100A (3P)	140A/660V (aR)*2

Mode Operasi

Blok diagram:

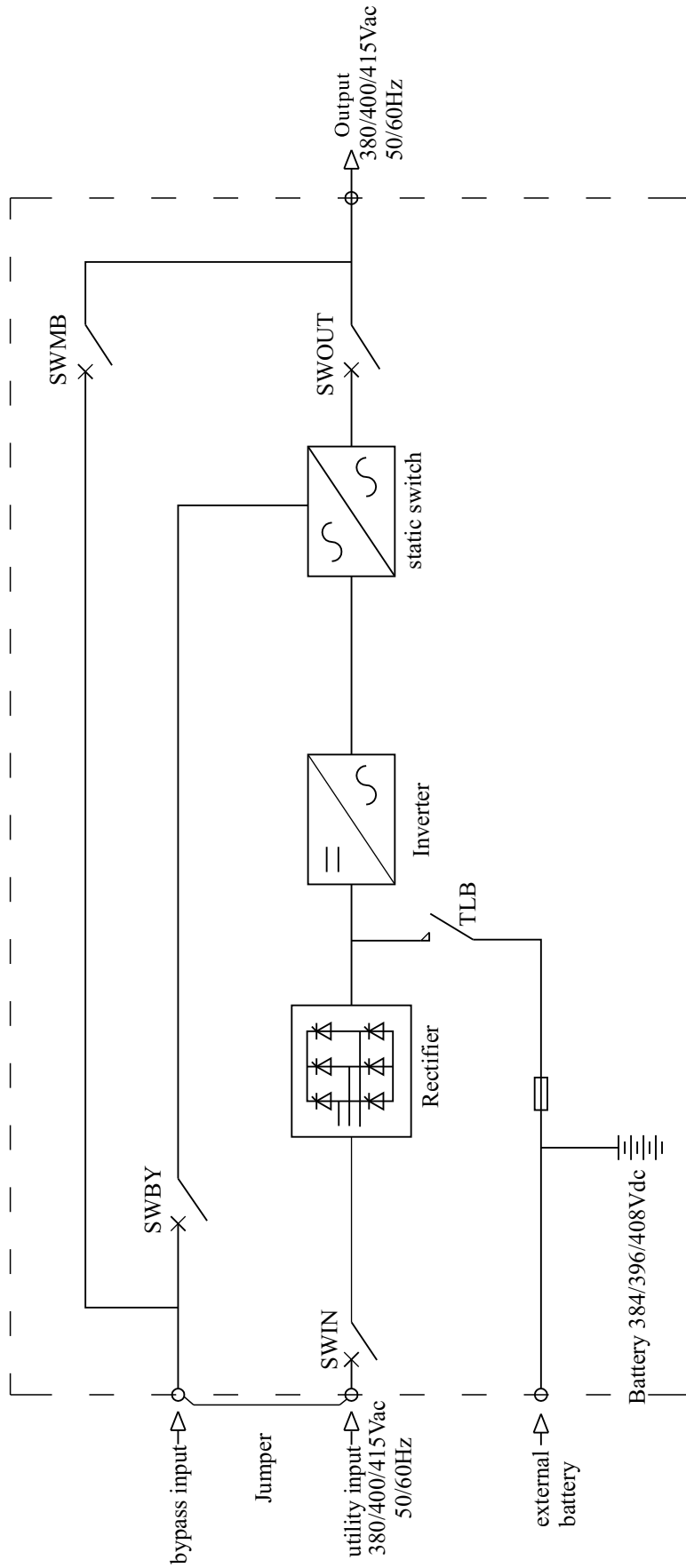

Rectifier

Mewakili tahapan input, melakukan konversi AC / DC, fungsinya adalah sebagai berikut:

1. Memberi daya inverter dengan DC
2. Mengisi baterai secara otomatis

Baterai eksternal

Ketika tidak ada input daya, baterai menyediakan daya untuk beban.

Inverter

Mewakili tahanan output, mengubah tegangan DC dari RECTIFIER atau BATERAI menjadi tegangan AC sinus.

Static switch

Sebuah saklar otomatis atau manual. Digunakan untuk mentransfer dari mode inverter ke mode bypass atau sebaliknya.

Manual maintenance bypass switch (SWMB)

Switch ini hanya untuk pemeliharaan, saat ditutup, beban langsung didukung oleh listrik. Dengan SWMB tertutup dan switch lainnya terbuka, tidak ada tegangan dalam peralatan (tegangan hanya terdapat pada terminal input dan output dan daerah switch).

Catatan: netral tidak terganggu.

MODE LINE

Terdapat daya input, SWIN, SWBY, SWOUT tertutup, SWMB terbuka.

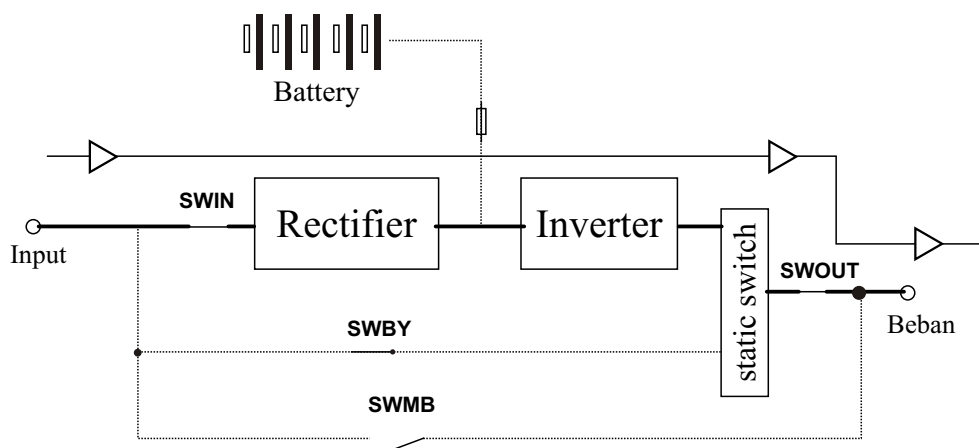

Beban disuplai oleh inverter. Rectifier mengubah tegangan AC ke tegangan DC untuk mensuplai inverter dan mengisi baterai. Led RECTIFIER, INVERTER dan OUTPUT menyala hijau.

Catatan: ketika daya listrik terganggu, beban masih harus disuplai oleh UPS, menggunakan energi dari baterai.

MODE BATERAI

Daya listrik dimatikan, SWIN, SWBY dan SWOUT ditutup, SWMB terbuka.

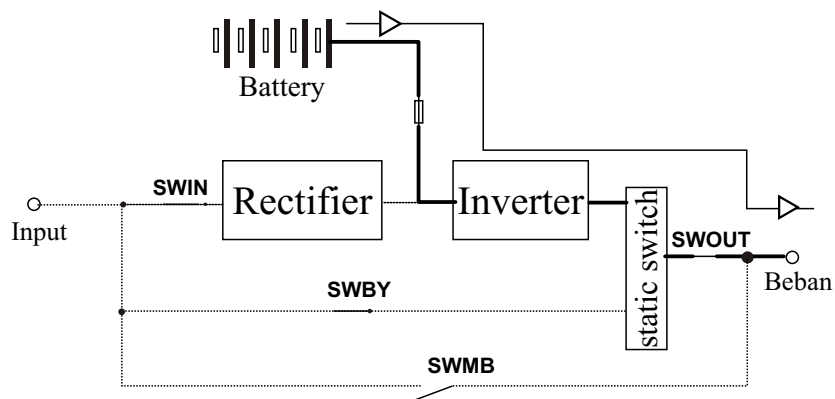

Jika daya listrik mati atau di luar jangkauan, baterai *discharges* untuk memberikan daya ke beban.

Led hijau BAT., INVERTER dan OUTPUT pada panel depan menyala, STATUS aktif, dan alarm berbunyi.

Catatan:

Ketika tegangan baterai turun di bawah nilai pre-alarm, led BAT. akan berkedip, simpan data saat kondisi ini. Baterai akan habis dan UPS memutuskan daya ke beban jika daya listrik tetap off.

MODE BYPASS

Terdapat daya listrik, SWIN, SWBY, SWOUT ditutup, SWMB terbuka.

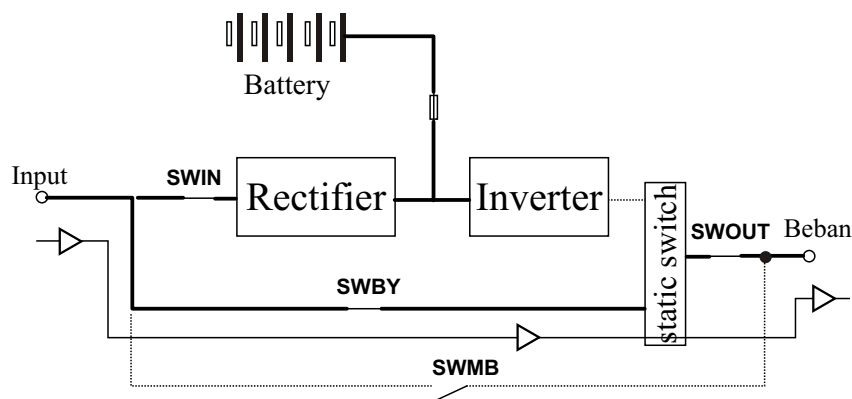

Jika inverter fails atau beban-berlebih, dan inverter sinkron dengan bypass, saklar statis akan diaktifkan, mode inverter akan dialihkan ke mode bypass tanpa gangguan. Jika tidak sinkron, output akan terputus ketika perpindahan. Led BYPASS dan OUTPUT nyala, led STATUS nyala. Alarm berbunyi.

Catatan: Dalam kasus beban-lebih, kurangi beban ke kisaran yang diizinkan, maka UPS akan kembali ke mode inverter, jika tidak, beban tidak akan dilindungi oleh UPS.

MAINTENANCE BYPASS (Manual Bypass)

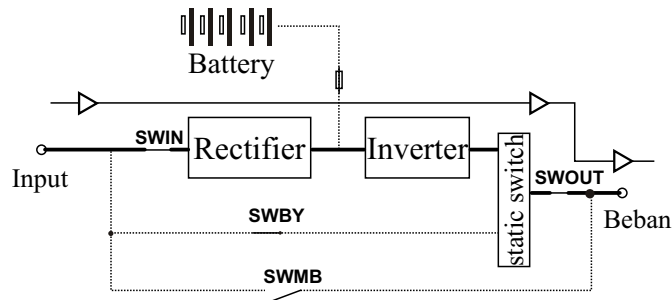

Status a: operasi normal

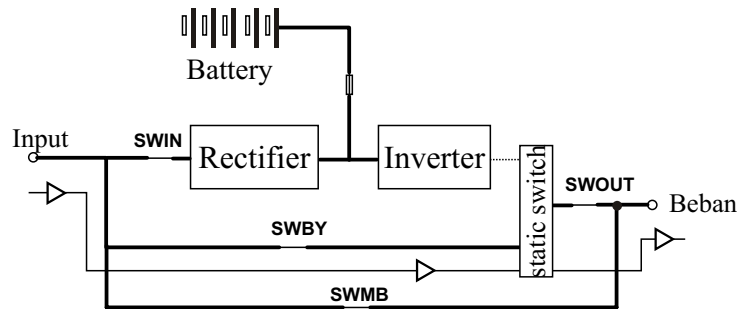

Status b

1. Tekan tombol “INVERTER OFF” pada panel kontrol. Inverter akan dimatikan, dan beban akan disuplai oleh Bypass. Led inverter akan padam, led alarm akan nyala.
2. Tutup saklar SWMB
Maintenance bypass terhubung ke bypass statis secara parallel. Pesan operasi akan ditampilkan pada LCD.
3. Buka switch output (OUT), beban disuplai langsung oleh *maintenance bypass*. Jika diperlukan mematikan rectifier dan baterai, silakan ikuti langkah-langkah berikut:
4. Tekan tombol “EPO” pada panel depan setidaknya 2 detik
Hal ini akan mematikan *rectifier*, *inverter*, saklar statis dan kontaktor baterai.

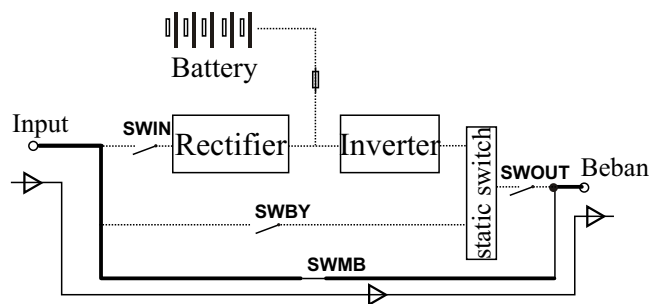

Status c

Buka saklar input (SWIN) dan saklar bypass (SWBY).

Ketika menyelesaikan pemeliharaan, tutup SWIN, SWBY dan SWOUT untuk me-restart UPS.

Tekan tombol “FAULT CLEAR” untuk keluar dari perintah EPO. Matikan SWMB, tekan tombol “INVERTER ON” pada panel kontrol selama lebih dari 2 detik untuk mendapatkan UPS kembali ke operasi normal.

Spesifikasi Teknik

Input tiga fase, output tiga fase							
Nilai kapasitas (VA)	10kVA	15kVA	20kVA	30kVA	40kVA	60kVA	80kVA
Daya aktif (W)	9kW	13.5kW	18kW	27kW	36kW	54kW	72kW
INPUT							
Rentang tegangan	380/400/415Vac (-15% ~ +20%) tiga fase						
Rentang frekuensi	50/60Hz \pm 5Hz identifikasi otomatis						
Faktor daya	>0.8 (tanpa filter), >0.9 (dengan filter)						
OUTPUT							
Rentang tegangan	380/400/415Vac \pm 1%						
Nilai arus output	15A	23A	30A	45A	60A	90A	120A
Frekuensi	Auto learning						
Stabilitas frekuensi (baterai)	50/60Hz \pm 0.05%						
Bentuk gelombang	Gelombang Sinus						
Faktor daya	0.9 (lag)						
Distorsi harmonik total	<3% (beban linier) / <5% (beban non-linier)						
Kapasitas beban-lebih	105% \leq 60menit < 110% / 110% \leq 10menit < 125%						
Faktor puncak	3:1 (maks.)						
Efisiensi	88%	89%	90%	91%			
Waktu perpindahan							
Mode Line \leftrightarrow mode baterai	0ms						
BYPASS							
Rentang tegangan	380/400/415Vac (tiga fase empat kawat)						
Rentang proteksi tegangan	-40% ~ +20%						
Rentang frekuensi	50/60Hz						
Rentang proteksi frekuensi	\pm 20%						
Waktu perpindahan	0ms / 1ms						
Kapasitas beban-lebih (In)	15In, 10ms 5In, 5s						
BATERAI							
Tegangan (Vdc)	384Vdc						
PANEL							
LED	input, inverter, bypass, battery dan output						
LCD	input voltage, output voltage, frequency, power factor, battery voltage, battery current & status, load percentages, UPS status, history record, setting						
KOMUNIKASI							
Antarmuka	Dry contact, RS232, RS485, SNMP card slot						
LINGKUNGAN KERJA							
Temperatur kerja							
Kelembaban relatif	0 ~ 95% (tanpa kondensasi)						
Temperatur penyimpanan							
Kebisingan	<63dB					<67dB	
Opsional: Filter harmonik, Adapter SNMP, Inductor current-sharing bypass							

Panel Kontrol

Panel kontrol terletak di pintu depan. Memungkinkan mudah mengetahui parameter status operasi, catatan riwayat, informasi peringatan dan memasukkan perintah.

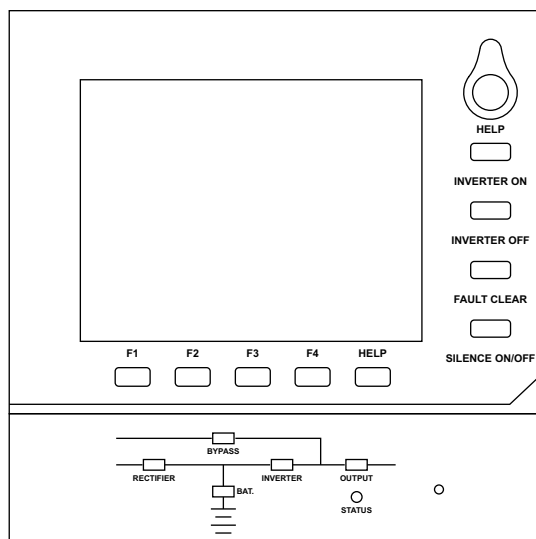

Panel operasi dapat dibagi menjadi tiga area: area status operasi, LCD dan menu utama, tombol kontrol.

LED yang menunjukkan status operasional dan informasi peringatan dari UPS.

LED	STATUS	DESKRIPSI
RECTIFIER	Hijau nyala	Penyearah bekerja
	Hijau kedip	Mains normal, penyearah tidak bekerja
	Merah nyala	Penyearah <i>fault</i>
	Padam	Mains tidak normal, penyearah tidak bekerja
INVERTER	Hijau nyala	Output inverter
	Hijau kedip	Start-up, sinkronisasi, atau status standby (mode ECO)
	Merah nyala	Inverter <i>fault</i>
	Padam	Inverter tidak bekerja
BEBAN	Hijau nyala	Output UPS
	Merah nyala	Beban-lebih output
	Padam	Tidak ada output
BYPASS	Hijau nyala	Output bypass
	Merah nyala	Daya bypass tidak normal, atau di luar rentang, atau saklar bypass <i>fault</i>
	Padam	bypass normal, tidak ada output bypass
BATERAI	Hijau nyala	Baterai menyuplai daya ke beban
	Hijau kedip	Baterai dibuang muatan sampai habis
	Merah nyala	Baterai tidak normal (atau tidak ada baterai)
	Padam	Baterai normal, sedang di-charge
STATUS (peringatan)	Hijau nyala	UPS normal
	Kuning nyala	UPS memberi peringatan
	Merah nyala	UPS <i>fault</i>

Buzzer alarm

Bunyi tunggal pendek	Tekan sembarang tombol
Bunyi sekali tiap detik	UPS memberi peringatan
Bunyi kontinyu	UPS <i>fault</i>

Tombol kontrol

EPO	Memutus output, rectifier, inverter, saklar statis dan baterai berhenti bekerja
INVERTER ON	Mengaktifkan inverter
INVERTER OFF	Mematikan inverter
FAULT CLEAR	Me-reset UPS
SILENCE ON/OFF	Menghidupkan/ mematikan buzzer

Catatan: EPO akan memutuskan output, tidak ada daya ke beban.

LCD dan menu

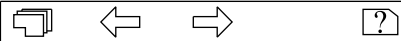
UPStype 010kVA-3X3		2008-01-01 Single online		12:30:00 Normal	
Utility input	Bypass input	AC output			
Phase voltage (V)	A(AB) 220.0	B(BC) 220.0	C(CA) 220.0		
Frequency (Hz)	50.0	50.0	50.0		
Line voltage (V)	380.0	380.0	380.0		
output capacitor maintenance	01-01	12-05			
Alarm and mute	01-01	12-15			
manual start	01-01	12-25			
					

Informasi sistem

Menu



Data

Rekaman

Penjelasan menu

tombol menu

F1:  beralih window atau keluar

F2:  ke kiri atau  ke atas

F3:  ke kanan atau  ke bawah

F4:  konfirmasi

HELP:  bantuan

Rincian menu LCD

1. Informasi sistem: informasi dasar tentang UPS, termasuk waktu, tanggal, model UPS dan konfigurasi berikut statusnya. Contohnya:

No.	ISI	DESKRIPSI
1	UPS type	Model UPS
2	2008-01-01	Tanggal
3	12:30:00	Waktu
4	010kVA-3X3	010kVA: kapasitas UPS adalah 10kVA 3x3: input tiga fase, output tiga fase
5	Single on-line	Konfigurasi: single on-line, parallel system, single ECO
6	Normal status	Status: normal, warning, fault

2. Baris Menu, 3. Data UPS

Baris menu menampilkan nama menu dalam area data UPS, area data UPS menampilkan isi mengenai menu yang dipilih.

No.	MENU	UNIT	DESKRIPSI
1	Mains	L-L voltage (V)	Tegangan jalur input mains
		L-N current (A)	Arus fase input mains
		Frequency (Hz)	Frekuensi input mains
2	Bypass	L-L voltage (V)	Tegangan fase input bypass
		Frequency (Hz)	Frekuensi input bypass
		L-L voltage (V)	Tegangan jalur input bypass
3	Output	L-N voltage (V)	Tegangan fase output UPS
		L-N current (A)	Arus fase output UPS
		Frequency (Hz)	Frekuensi output UPS
		L-L voltage (V)	Tegangan jalur output UPS
		Power factor	Faktor daya
4	Load	Sout (KVA)	Daya nyata output
		Pout (kW)	Daya aktif output
		Qout (KVAR)	Daya reaktif output
		Load level (%)	Prosentase beban output
		Crest factor	Faktor puncak arus beban
5	System	Sout (KVA)	Daya nyata output (paralel)
		Pout (kW)	Daya aktif output (paralel)
		Qout (KVAR)	Daya reaktif output (paralel)
		Single system, no parallel data	Saat single, tidak ada data paralel
6	Battery	Battery voltage (V)	Tegangan baterai
		Battery current (A)	Arus baterai
			Temperatur baterai (opsional)
		Remain time (Min.)	Estimasi sisa waktu
		Battery float charging	Status baterai
7	Records	No battery 2008-08-01 11:30:00 2008-08-01 11:30:15 Bypass mode 2008-08-02 11:45:00 2008-08-02 11:50:00	Paling banyak, 512 catatan riwayat peringatan dapat ditampilkan. Dapat ditampilkan bergulir pada LCD.
8	Language	中文 English	Dapat dipilih bahasa 中文 (Mandarin) atau bahasa Inggris. Tombol F2, F3, F4 untuk memilih menu, tombol F4 untuk konfirmasi

No.	MENU	UNIT	DESKRIPSI
9	Settings	Display contrast	Mengatur kontras layar LCD. Gunakan F1, F2, F3 untuk memilih menu ini, tekan F4 untuk konfirmasi. Gunakan F2 dan F3 untuk memilih nilai yang dibutuhkan, kemudian, tekan F4 untuk konfirmasi.
		Date format set	Pilih format tanggal; Y/M/D, D/M/Y, M/D/Y. Gunakan F1, F2, F3 untuk memilih menu ini, tekan F4 untuk konfirmasi. Gunakan F2 dan F3 untuk format, kemudian, tekan F4 untuk konfirmasi
		Date & time	Mengatur tanggal (sesuai dengan tanggal yang ditetapkan di atas) dan waktu (24 jam). Gunakan F1, F2, F3 untuk memilih menu ini, tekan F4 untuk konfirmasi. Gunakan F2 dan F3 untuk memasukkan nilai yang dibutuhkan, kemudian, tekan F4 untuk konfirmasi
		Comm1 baud rate Comm2 baud rate Comm3 baud rate	Mengatur baud rate dari tiga port komunikasi: 9600 (default) 4800 2400 Gunakan F1, F2 dan F3 untuk memilih port dan mengatur baud rate, kemudian, tekan F4 untuk konfirmasi.
		Communication address	Pengaturan RS485, hanya mode paralel
		Communication mode	Mengatur mode komunikasi, defaultnya adalah RS232 (Modem opsional)
		Callback times	Mengatur kegagalan <i>callback times</i>
		Phone No.1 Phone No.2 Phone No.3	Pengaturan nomor telpon, hanya untuk modem
		Command password	Perintah pengaturan sandi. Tombol F1, F4 untuk memasuki pengaturan, tombol F2 dan F3 untuk memasukkan kode, F4 untuk konfirmasi. Harus memasukkan kode awal terlebih dahulu, kemudian atur yang baru.

No.	MENU	UNIT	DESKRIPSI
10	Command (*)	Battery maintenance test	Mulai pengujian pemeliharaan baterai secara manual. Baterai dibuang sebagian untuk mengukur kapasitas baterai. Pengujian dapat dilakukan hanya dengan beban dibawah 20%-80%, dan baterai harus tetap <i>discharge</i> selama lebih dari 5 jam. Gunakan F1, F2, F3 untuk memilih pengujian yang diperlukan, tekan F4 untuk konfirmasi. Gunakan F2 dan F3 untuk memasukkan kode, kemudian tekan F4 untuk memulai.
		Battery capacity test	Mulai pengujian kapasitas baterai secara manual. Baterai dibuang sepenuhnya untuk mengukur kapasitas baterai. Pengujian dapat dilakukan hanya dengan beban dibawah 20%-80%, dan baterai harus tetap <i>discharge</i> selama lebih dari 5 jam. Gunakan F1, F2, F3 untuk memilih pengujian yang diperlukan, tekan F4 untuk konfirmasi. Gunakan F2 dan F3 untuk memasukkan sandi, kemudian tekan F4 untuk memulai.
		System test	Mulai pengujian sistem (<i>self-test</i>). 5 detik kemudian, LCD menampilkan hasil pengujian: sistem normal, kesalahan atau peringatan.
		Stop testing	Menghentikan pengujian pemeliharaan baterai, pengujian kapasitas dan pengujian sistem secara manual.
		Freshening charge	Memulai <i>freshening charge</i> baterai. Gunakan F1, F2, F3 untuk memilih fungsi, tekan F4 untuk konfirmasi. Gunakan F2 dan F3 untuk memasukkan kode, kemudian tekan F4 untuk memulai.
11	Version	Stop freshening charge	Menghentikan <i>freshening charge</i> baterai secara manual.
		UPS model	Model UPS, misalnya 380V-50Hz
		Monitor version Rectifier version Inverter version	Versi perangkat lunak monitoring, rectifier, inverter
<p>CATATAN: Diperlukan sandi untuk memulai operasi. Sandi awal adalah 12345. Masuk ke “settings”→ “command code” untuk mengganti sandi. Jika kode hilang, hubungi pusat layanan kami.</p>			

4. Rekaman

Rekaman menampilkan data peringatan terbaru. Gunakan F1, F2 dan F3 untuk mendapatkan rekaman secara lengkap, silakan lihat catatan riwayat dalam tabel di atas.

5. Penjelasan tombol Menu

Menjelaskan fungsi tombol menu di jendela tertentu saat dalam bentuk simbol.

Lampiran

Operasi paralel

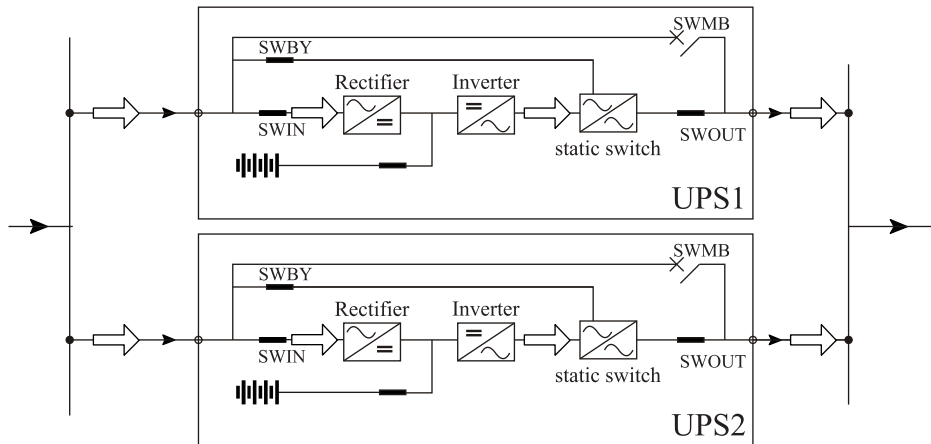

diagram koneksi paralel

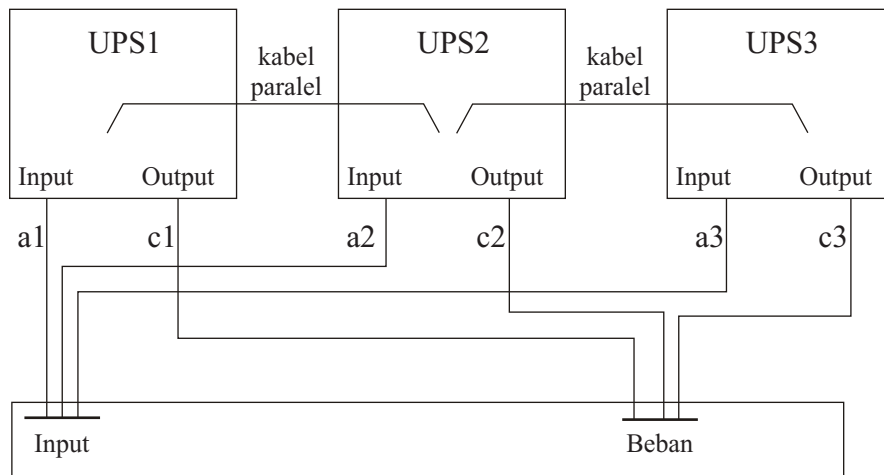

diagram koneksi kabel input dan output
panjang kawat input dan output hampir sama, contohnya:
 $a1=a2=a3$, $c1=c2=c3$ atau $a1+c1=a2+c2=a3+c3$

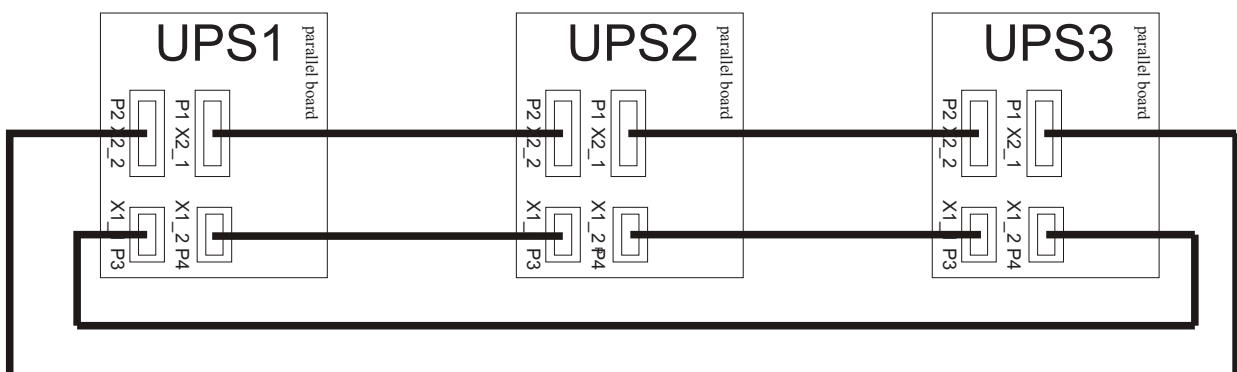
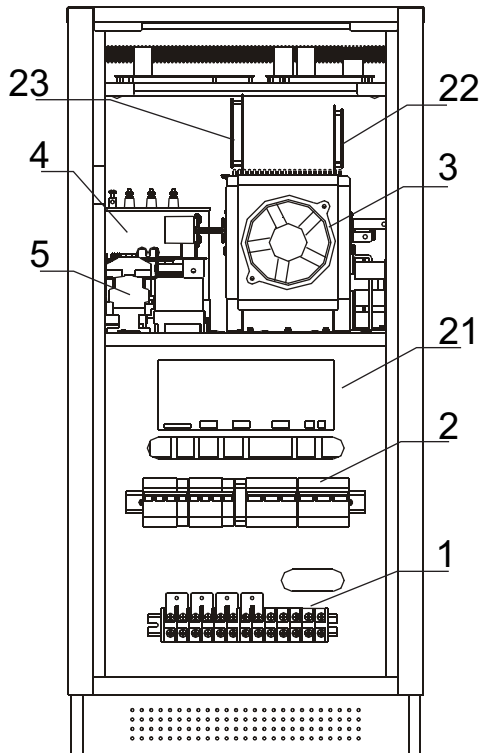

diagram koneksi paralel

Dua kabel parallel dari PCB parallel X1-1 dan X2-2 dari UPS satu, masing-masing terhubung ke PCB parallel X1-2 dan X2-1 UPS berikutnya.

Lampiran

Struktur 10-40KVA



tampak depan

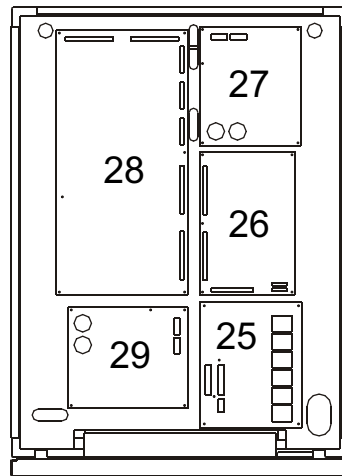

tampak atas

1. Terminal
2. Saklar (SWIN, SWBY, SWOUT, SWMB)
3. Kipas
4. Kapasitor AC
5. Kontaktor baterai
6. Induktor
7. INV. (IGBT)
8. DC Bus
9. Trafo
10. STS
11. Rectifier
21. PCB Signal Protection
22. PCB Driver Rectifier
23. PCB Driver Inverter
24. PCN Driver STS
25. PCB Parallel
26. PCB DSP
27. PCB Power Supply
28. PCB Signal Detection
29. PCB Power Supply (tambahan)

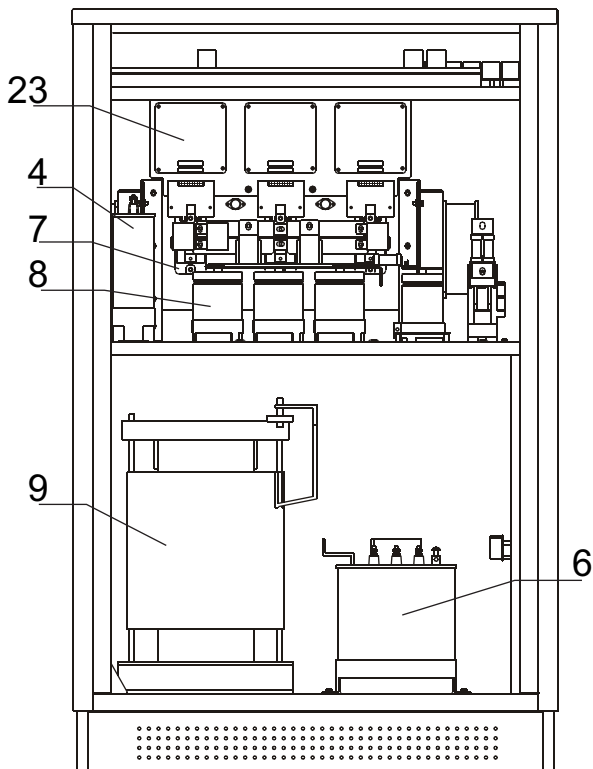

tampak kiri

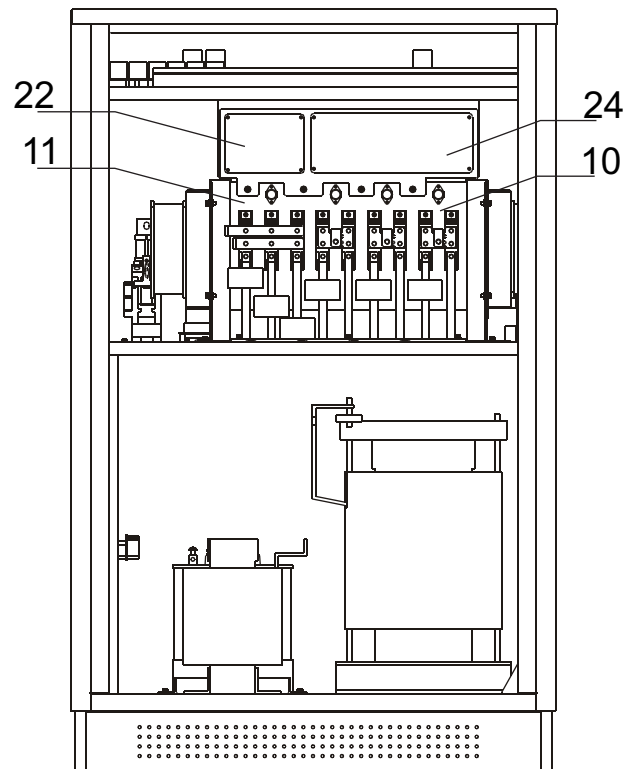

tampak kanan

Lampiran

Struktur 60-80KVA

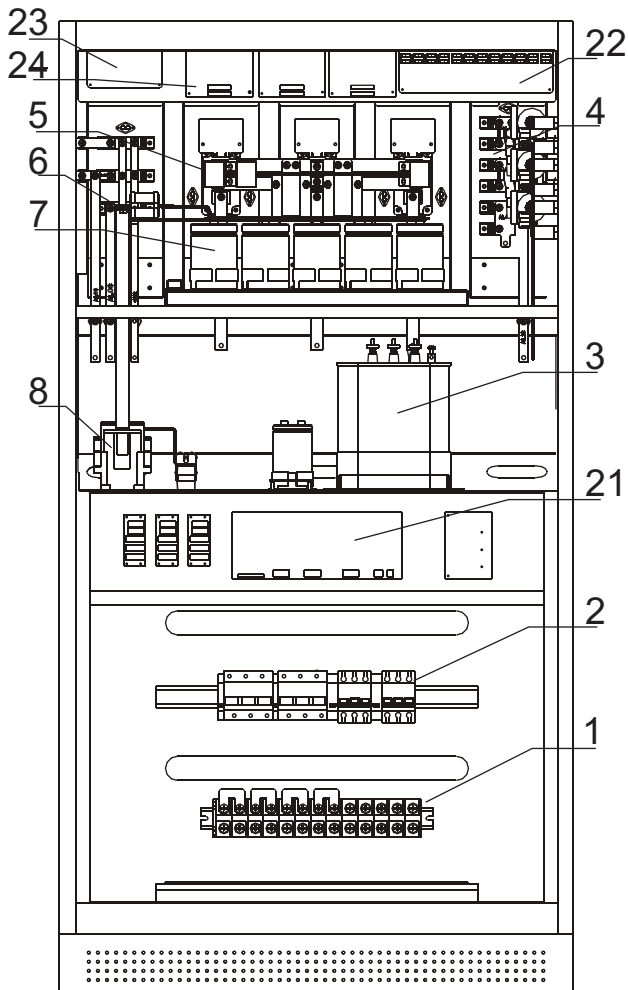

tampak depan

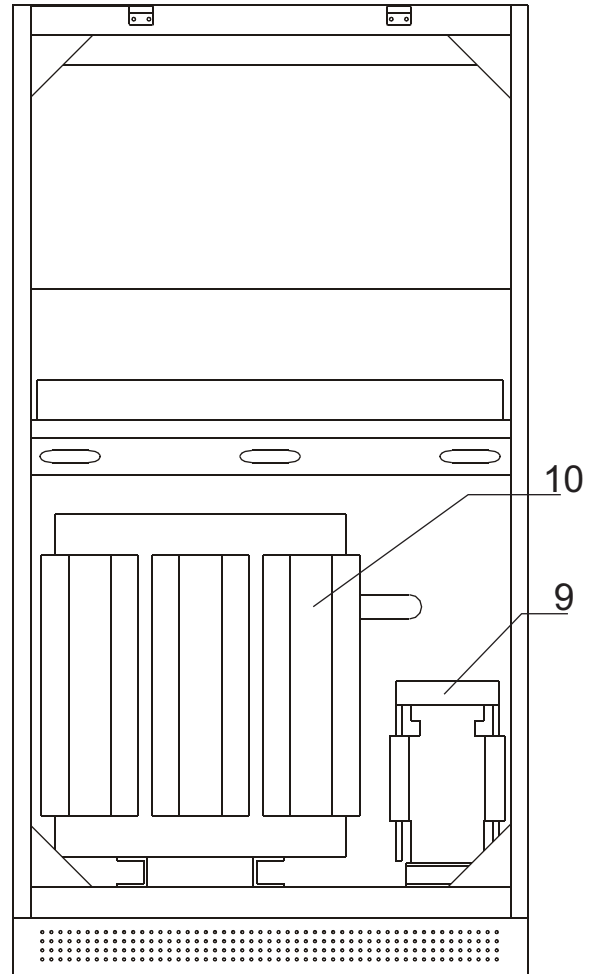

tampak belakang

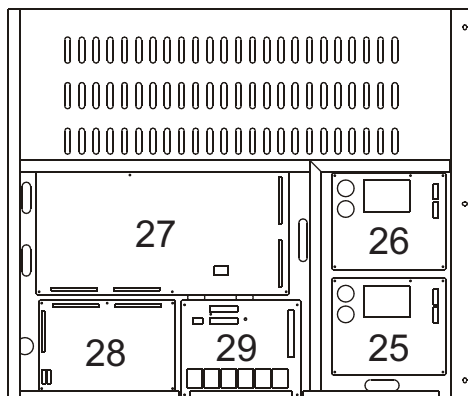

panel internal

- | | |
|-------------------------------------|---------------------------------|
| 1. Terminal | 21. PCB Signal Protection |
| 2. Saklar (SWIN, SWBY, SWOUT, SWMB) | 22. PCB Driver STS |
| 3. Kipas | 23. PCB Driver Rectifier |
| 4. STS | 24. PCN Driver Inverter |
| 5. INV. (IGBT) | 25. PCB Power Supply |
| 6. Rectifier | 26. PCB Power Supply (tambahan) |
| 7. DC Bus | 27. PCB Signal Detection |
| 8. Kontaktor baterai | 28. PCB DSP |
| 9. Induktor | 29. PCB Parallel |
| 10. Trafo | |

Dimensi

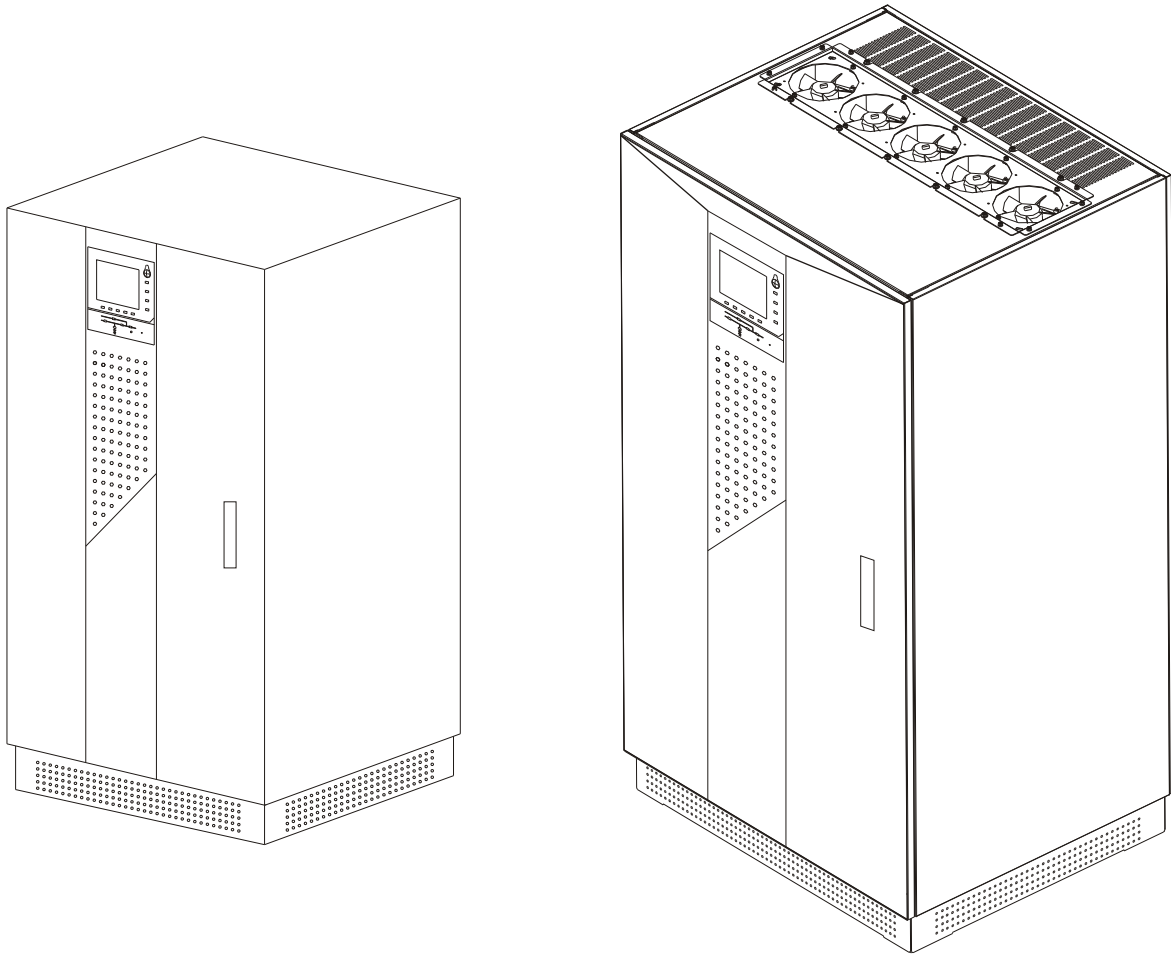

Daya kVA	Fase		Dimensi		
	Input	Output	Panjang	Lebar	Tinggi
10	3+N	3+N	800 mm	570 mm	1195 mm
15	3+N	3+N	800 mm	570 mm	1195 mm
20	3+N	3+N	800 mm	570 mm	1195 mm
30	3+N	3+N	800 mm	570 mm	1195 mm
40	3+N	3+N	800 mm	570 mm	1195 mm
60	3+N	3+N	760 mm	880 mm	1600 mm
80	3+N	3+N	760 mm	880 mm	1600 mm

SERVICE CENTRE
ICA

Jln. Pinangsia Raya I No: 22BB
Jakarta - 11120
Phone : (021) 6906020 (Hunting)



Notes :
For further information, please visit "www.icaups.co.id".

Catatan :
Untuk informasi lebih lanjut, silakan kunjungi "www.icaups.co.id".